

Tourbillonneur

Tourbillonnage hautement productif avec système de changement rapide breveté pour une réduction sensible des temps de préparation.

Bagues porte-plaquettes disponibles chez des fabricants leaders.



Tourbillonnage hautement productif

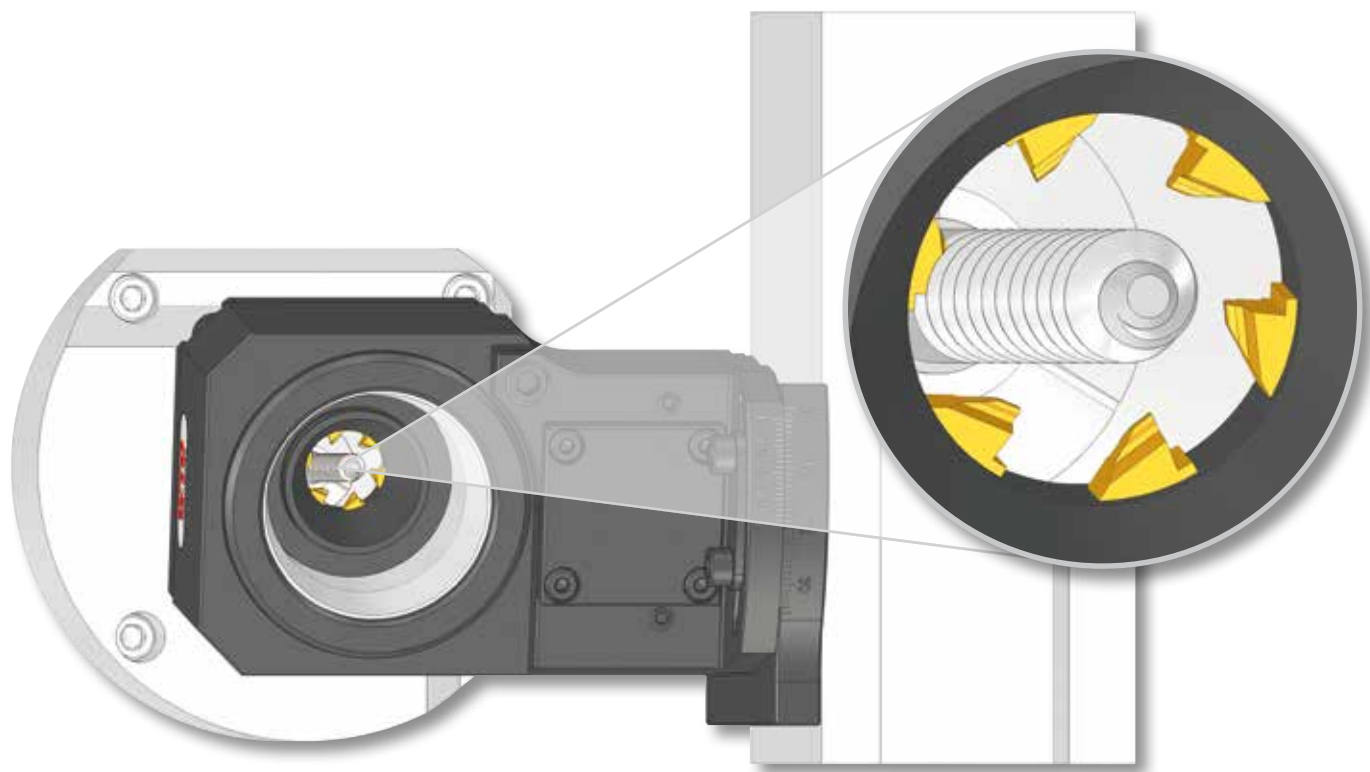

- | Système de changement rapide breveté pour une réduction significative des temps de changement d'outil
- | L'outil porte-plaquettes peut être changé rapidement par l'arrière
- | Le tourbillonneur peut rester dans sa position ajustée sur la machine
- | Grande précision de concentricité et de répétabilité des plaquettes ($\pm 0,005$ mm)

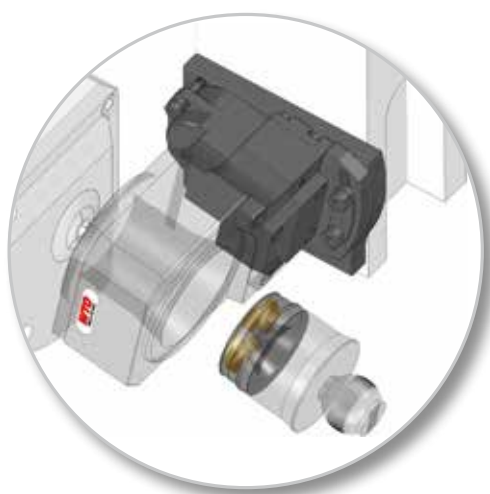
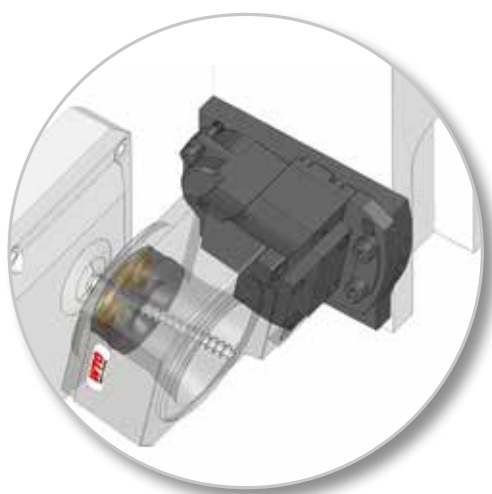

Tourbillonneur type 42BJ

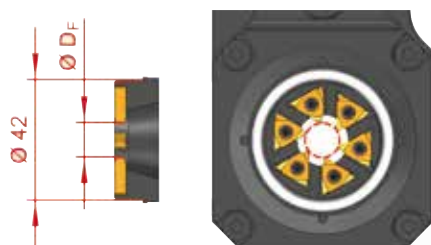

Tourbillonneur type 54BJ

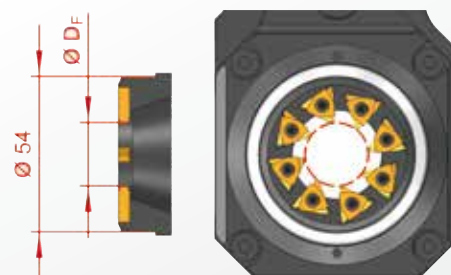

Type 42BJ		Type 54BJ
12 mm	Diamètre inscrit maximal D_F	22 mm
0 – 20°	Plage de réglage d'angle α	0 – 30°
4 mm	Profondeur de profil maximale t	6 mm
1 : 1	Rapport de transmission i (n1:n2)	1.36 : 1
8000 tr/mn	Vitesse maximale (n2)	6000 tr/mn

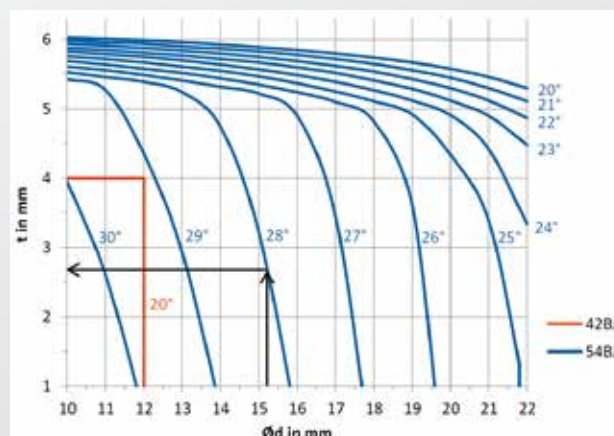
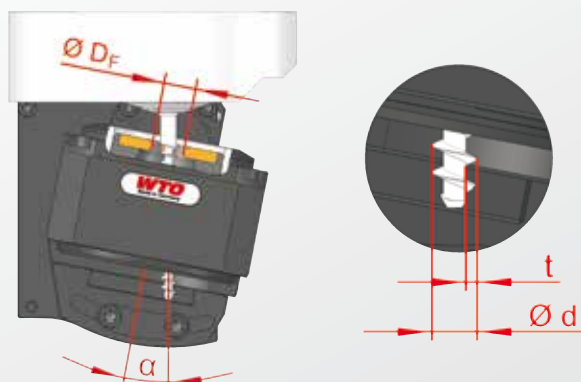

Exemple type 54BJ: $\varnothing d = 15.2 \text{ mm}$; $\alpha = 28^\circ \rightarrow t \leq 2.7 \text{ mm}$

Accessoires optionnels

Règle sinus pour un réglage d'angle précis

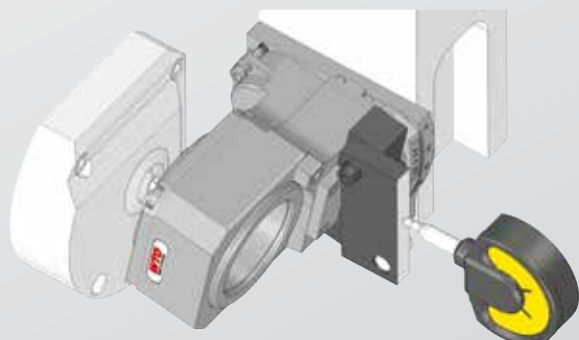

Référence 96394

Raccord d'arrosage externe

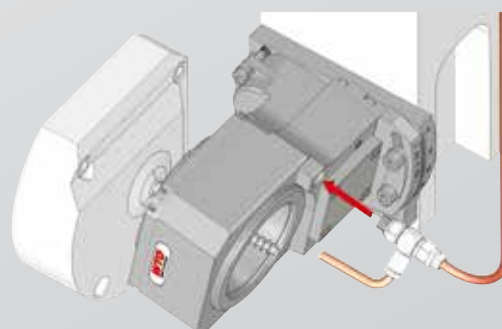

Référence 91749

WTO dans le monde

WTO
Higher Productivity

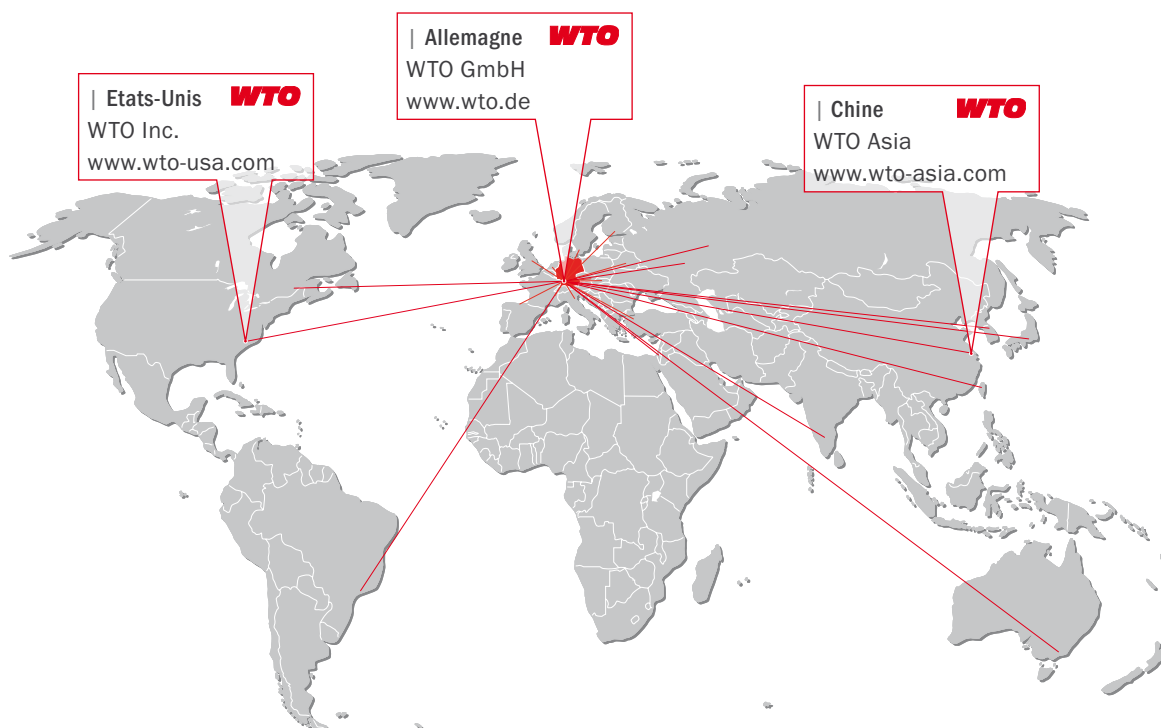

WTO GmbH
Auf der oberen Au 45
77797 Ohlsbach
Germany

WTO USA
13900 S Lakes Dr Ste F
Charlotte NC 28273-7119
USA

WTO Asia
Room 109-110, Building 2
No. 228 Banting Road
Jiuting Town,
Songjiang District
201615 Shanghai
China

Partenaires de distribution – la compétence sur place

| **Australie**
Dimac Tooling Ltd.
sales@dimac.com.au

| **Espagne**
ITALMATIC, S.A.
italmatic@italmatic.es

| **Japon**
NK Works Co. Ltd.
k_samba@nk-works.co.jp

| **Russie**
WTO Office Russia
office@wto-russia.com

| **Belarus**
JSC «PMI Engineering»
tool@pmi.by

| **Finlande**
Suomen Terätuonti Oy
myynti@stt.as

| **Mexique**
Workholding Engineering De México
info@wem.com.mx

| **Suède**
Komet Scandinavia AB
scandinavia@kometgroup.com

| **Brésil**
TF2
tfdois@tfdois.com.br

| **France**
Philippe Tagliafero
pta@wto.de

| **Norvège**
Helge Karlsen Verktøy og Maskin AS
hkvm@hkvm.no

| **Suisse**
Utilis AG
info@utilis.com

| **Canada**
Mittmann Industrial Inc.
info@mittmann.com

| **Grande Bretagne**
Cutwel Ltd.
sales@cutwel.net

| **Pays-Bas**
Klein Tooling B.V.
verkoop@kleintooling.nl

| **Slovaquie**
ALBA precision s.r.o.
albaprecision@albaprecision.sk

| **Chine**
Shanghai Gangde
wtocando@aliyun.com

| **Inde**
A.H. Rao
ahr.rao@gmail.com

| **Pologne**
ARCO Andrzej Rudenko
info@arcotools.pl

| **Taiwan**
Kaiko Co., Ltd.
info@kaiko.com.tw

| **Corée**
WTO Office Korea
is.chon@wto-korea.com

| **Israël**
E.Y.A.R. Ltd.
yehoshua@eyar.co.il

| **République Tchèque**
ALBA precision, spol. s.r.o.
info@albaprecision.cz

| **Turquie**
MYK CNC MAKINA SAN. VE
huseyin.tatlidil@mykcnc.com.tr

| **Danemark**
Tool-part
cj@tool-part.dk

| **Italie**
Prymark srl
commerciale@prymark.it

| **Roumanie**
SC Elif Trading SRL
bulent.ozkan@eliftrading.com

| **Ukraine**
«LLC» SPA Stankopromimport
info@phoenix-ua.com