

刨削動力刀座

最新工藝之刨削加工用動力刀座
經濟快速的加工鍵槽及栓軸

投資回收快速



掃描鏈結視頻



內徑及外徑加工用 削動力刀座

相同刀把可用於內徑及外徑削削加工 - 只需將刀把旋轉180°

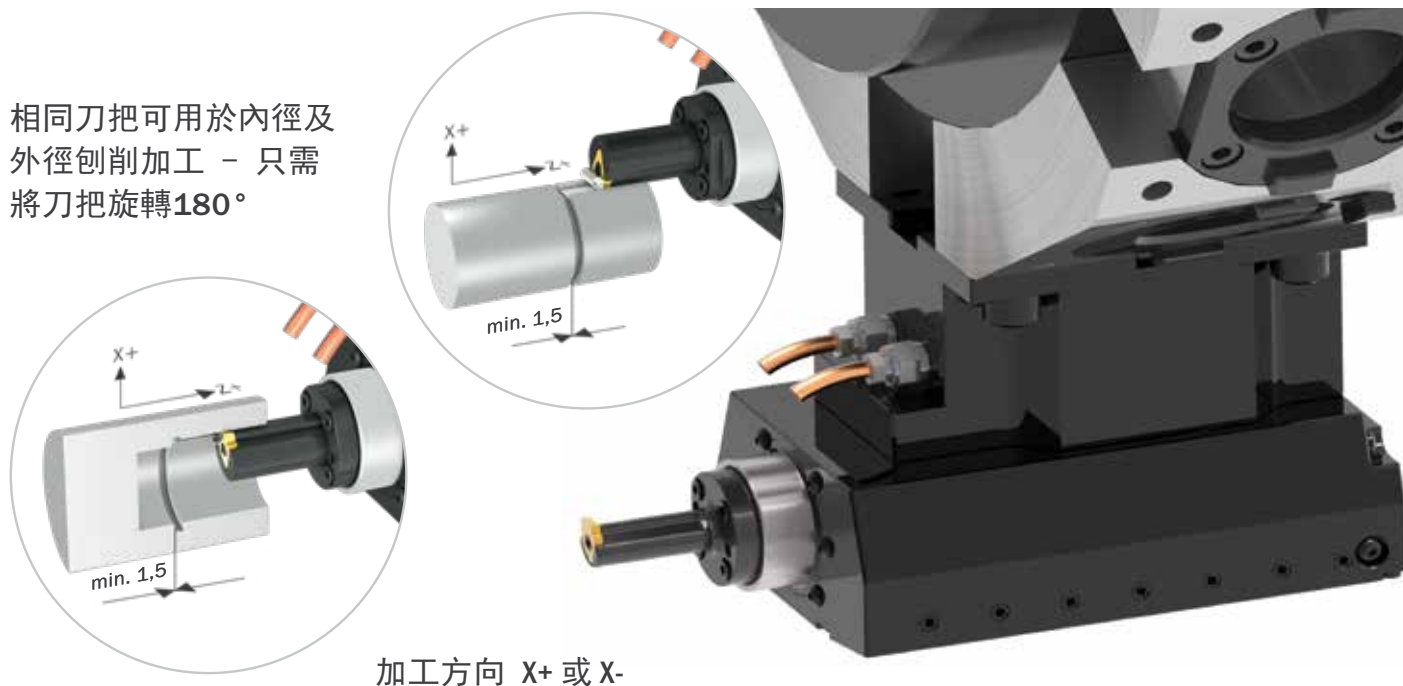

加工工序

1
刀尖 Z軸定位



2
前進削削加工



3
自動提刀



4
提刀動作可避免退刀時刀片磨損或二次加工



加工例

鍵槽

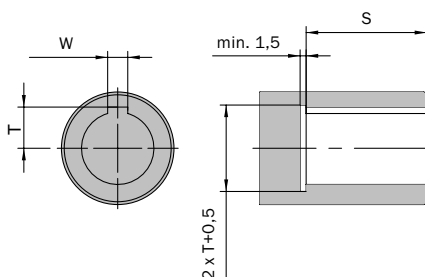

DIN 5482
內徑漸開線栓軸

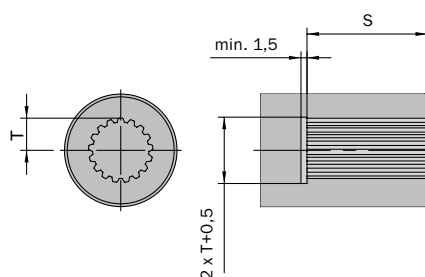

DIN 5480
外徑漸開線栓軸

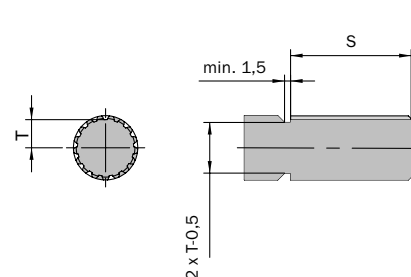

刨削動力刀座 - 徑向安裝



型式 26 / 32 / 52

刨削動力刀座 - 軸向安裝



型式 32 / 52

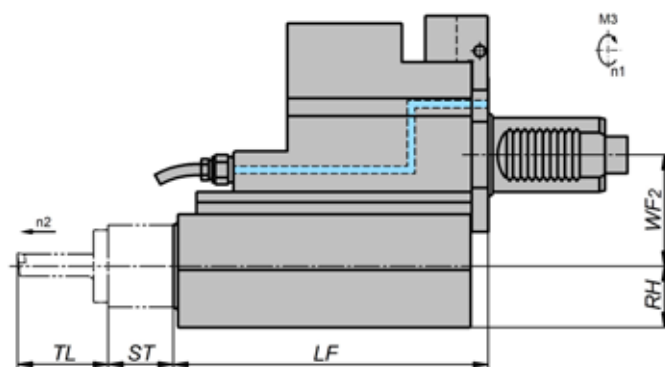
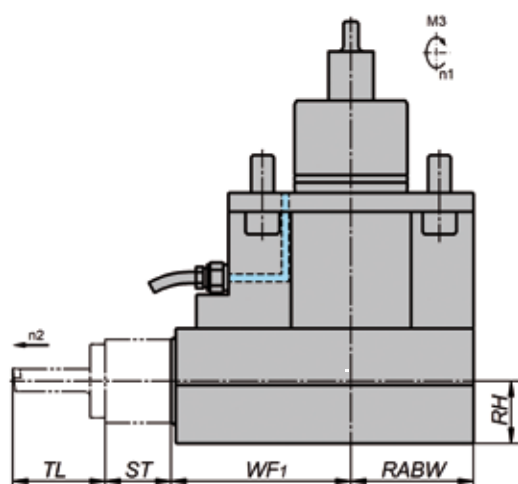

型式	工作行程 (S)	全行程	最大溝寬 (W)	工件材料 [N/mm ²]	最高衝程數 [1/min] (n2)	傳動比	每工作行程最大進給
26	26	28	6	1200	1500	2:1	0,15
32	32	35	12	1200	1000	1:1	0,15
52	52	55	12	1200	800	1:1	0,15

型式	TL	ST	LF	WF1	WF2	RABW	RH
26	38	28	-	59	-	61	30,5
32	49	35	170	95,5	60	65	33
52	67	55	180	105,5	65	74	33

尺寸 mm

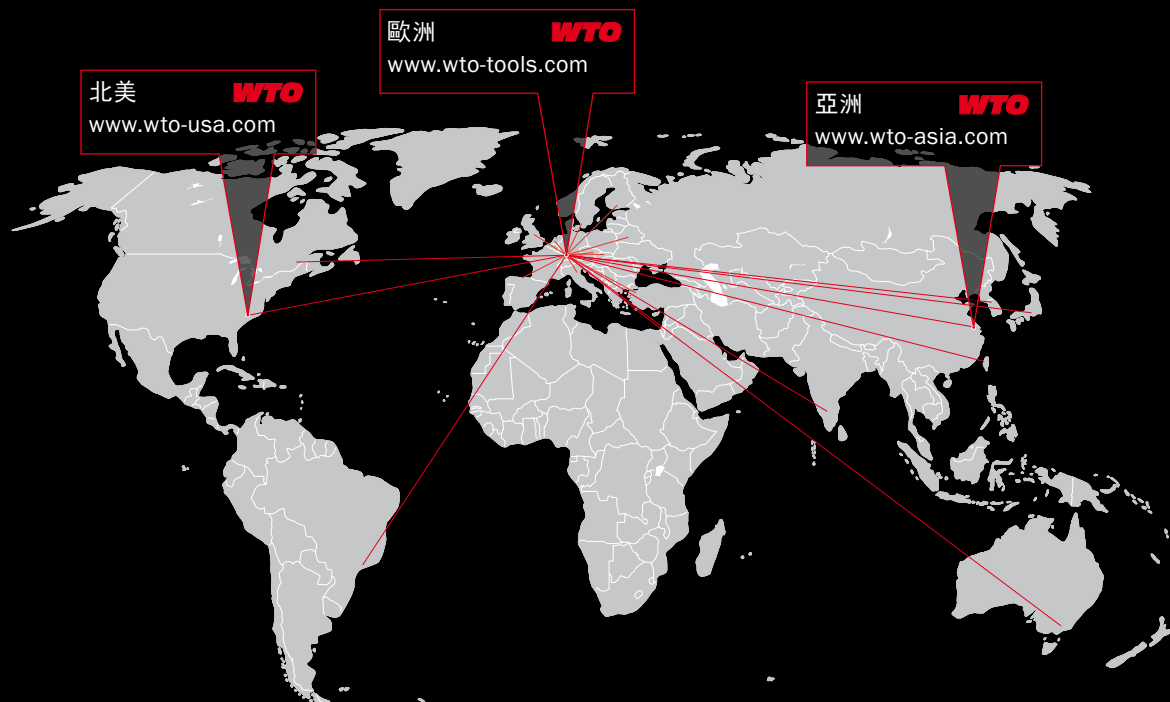

WTO
Werkzeug-
Einrichtungen GmbH 德國
Neuer Hohdammweg 1
77797 Ohlsbach
德國

WTO Inc. 美國
13900-F South Lakes Dr.
Charlotte, NC 28273
美國

WTO 亞洲
WTO Precision Tool Holders
(Shanghai) Co. Ltd.
Room 109-110, Building 2
No. 228 Banting Road
Jiuting Town,
Songjiang District
201615 Shanghai
中國

我們的全球合作夥伴。提供充分的技術及服務

澳大利亞
Dimac Tooling Ltd.
sales@dimac.com.au

英國
Cutwel Ltd.
sales@cutwel.net

韓國
WTO Office Korea
is.chon@wto-korea.com

瑞士
Utilis AG
info@utilis.com

巴西
TF2
tfdois@tfdois.com.br

匈牙利
Prevotex Hungary Kft.
info@prevotex.hu

墨西哥
Workholding Engineering De México
info@wem.com.mx

斯洛伐克
ALBA precision s.r.o.
albabprecision@albabprecision.sk

中國
Shanghai Gangde
wtocando@yahoo.com

印度
Ulhas Patil
u.patil@wto-asia.com

荷蘭
Toologic BeNeLux B.V.
info@toologic-benelux.nl

西班牙
ITALMATIC, S.A.
italmatic@italmatic.es

丹麥
AVN Teknik A/S
cjo@avn.dk

以色列
E.Y.A.R. Ltd.
boris@eyar.co.il

挪威
Helge Karlsen Verktøy og Maskin AS
hkvm@hkvm.no

台灣
Kaiko Co., Ltd.
info@kaiko.com.tw

芬蘭
Suomen Terästuonti Oy
myynti@stt.as

意大利
Prymark srl
commerciale@prymark.it

波蘭
ARCO Andrzej Rudenko
info@arcotools.pl

土耳其
MYK CNC MAKINA SAN. VE
huseyin.tatlidil@mykcnc.com.tr

法國，東部
Christophe Archambault
alm@wto.de

日本
NK Works Co. Ltd.
k_samba@nk-works.co.jp

羅馬尼亞
SC Elif Trading SRL
bulent.ozkan@eliftrading.com

捷克
ALBA precision, spol. s.r.o.
info@albabprecision.cz

法國，西部
Christophe Archambault
car@wto.de

加拿大
Mittmann Industrial Inc.
info@mittmann.com

瑞典
Bonhron & Ewing AB
info@bonhron-ewing.se

烏克蘭
„LLC“ SPA Stankopromimport
info@phoenix-ua.com