

## 插齿刀座

最新工艺的插齿刀座  
经济合理加工生产键槽和花键

投资回报快



视频链接:



# 用于内径及外径加工的插槽刀座

同一刀把可用于内径及  
外径插削加工 - 只需将  
刀把旋转180°

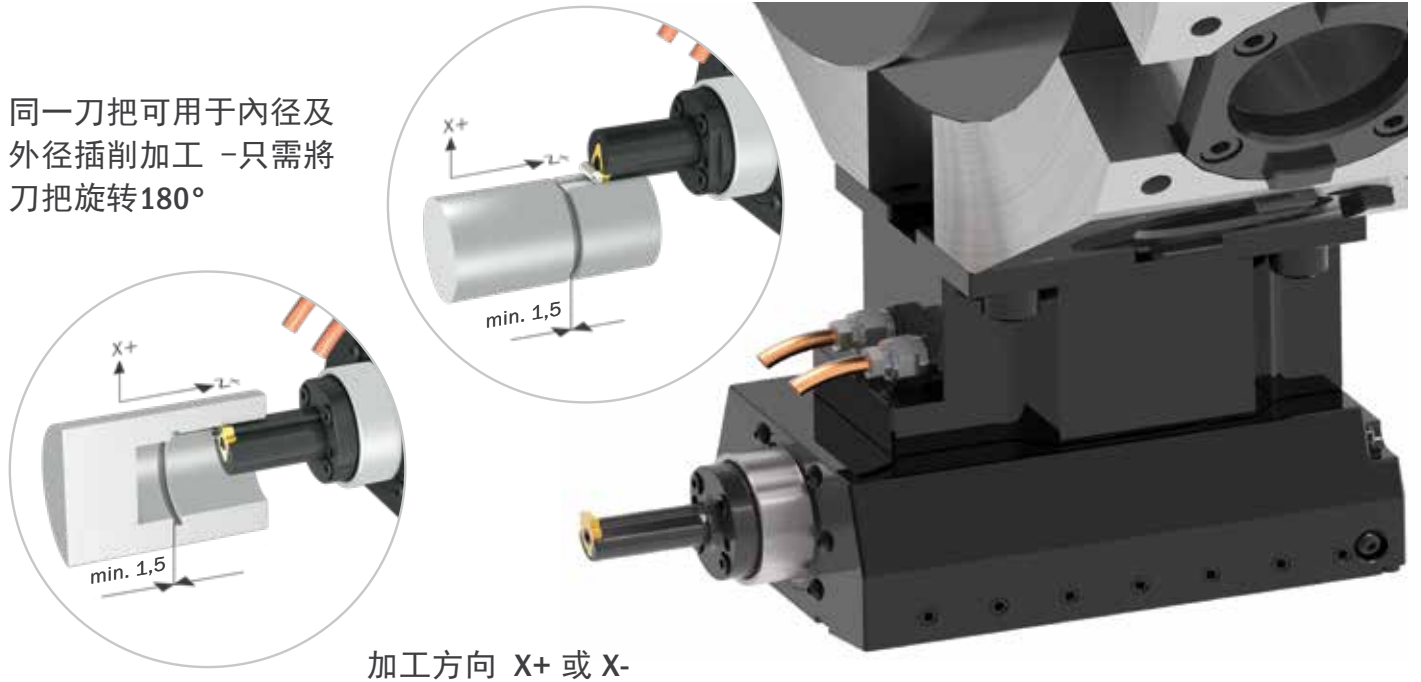

## 加工工序

1  
刀尖 Z轴定位



2  
向前插削加工



3  
按照插削进程提刀切削



4  
提刀功能可避免退刀时  
刀片磨损或破损



## 加工案例

键槽



内径渐开线花键,  
按照DIN5482



外径渐开线花键,  
按照DIN5480

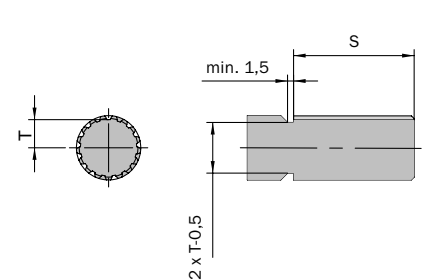
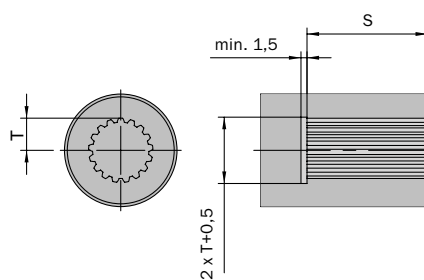
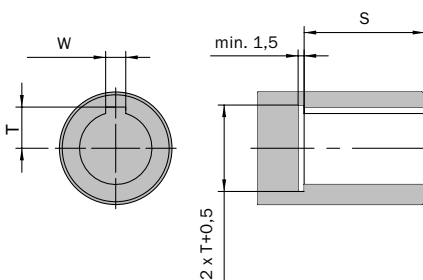

## 插齿刀座 - 径向安装刀塔



型式 26 / 32 / 52

## 插齿刀座 - 轴向安装刀塔



型式 32 / 52

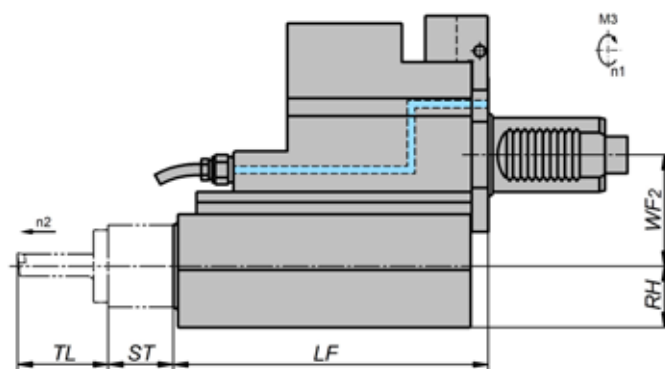
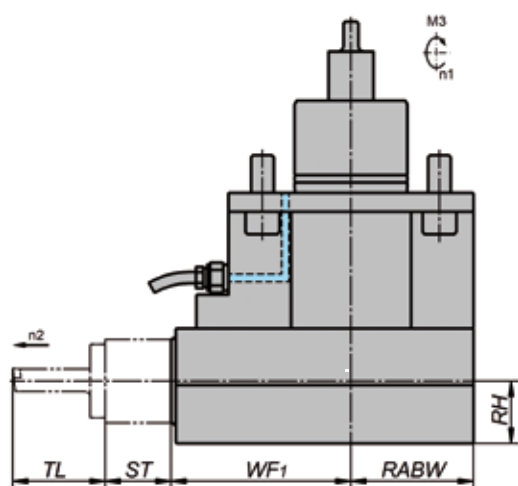

型式	工作行程 (S)	总行程	最大槽宽 (W)	工件材料 [N/mm <sup>2</sup> ]	最高冲程数 [1/min] (n2)	传动比	每工作行程最大进给
26	26	28	6	1200	1500	2:1	0,15
32	32	35	12	1200	1000	1:1	0,15
52	52	55	12	1200	800	1:1	0,15

型式	TL	ST	LF	WF1	WF2	RABW	RH
26	38	28	-	59	-	61	30,5
32	49	35	170	95,5	60	65	33
52	67	55	180	105,5	65	74	33

尺寸 mm

# WTO 全球分布

# WTO

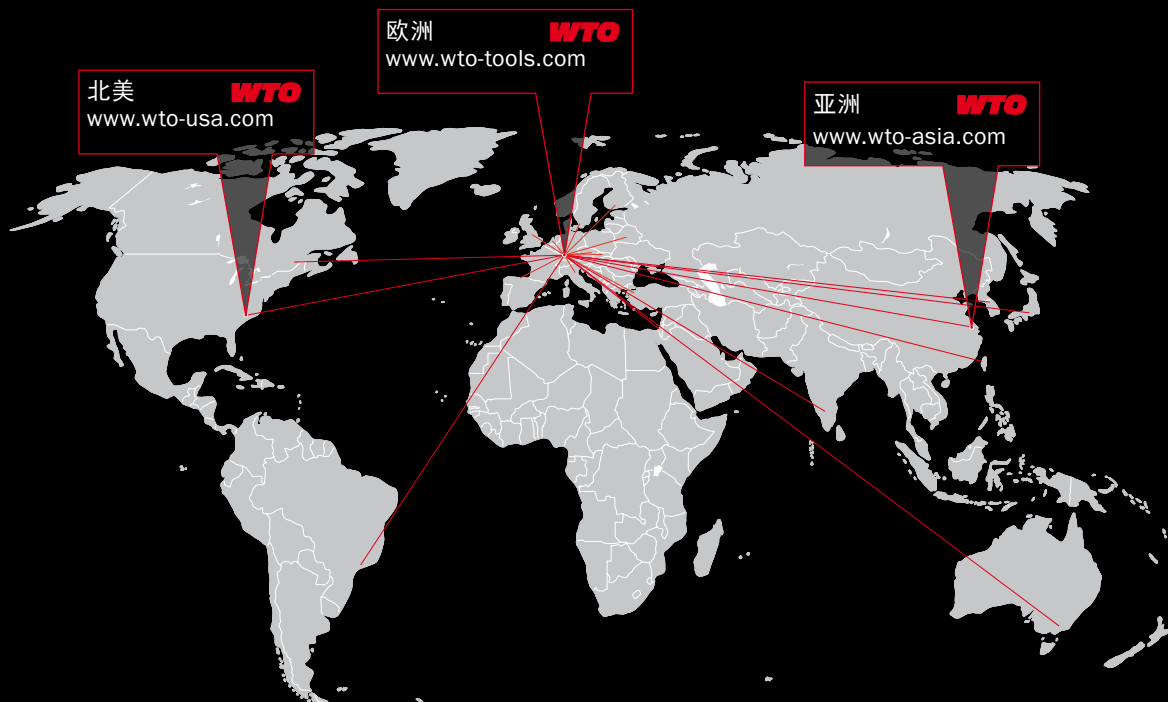

WTO Werkzeug-  
Einrichtungen GmbH  
有限公司  
Neuer Hohdammweg 1  
77797 Ohlsbach  
德国

WTO Inc. 美国分公司  
13900-F South Lakes Dr.  
Charlotte, NC 28273  
美国

WTO 亚洲  
上海市松江区九亭镇  
伴亭路228号2号楼  
109-110 室  
邮编: 201615 上海  
中国

在您所在地的WTO得力的销售伙伴为您提供产品咨询服务

澳大利亚  
Dimac Tooling Ltd.  
sales@dimac.com.au

英国  
Cutwel Ltd.  
sales@cutwel.net

韩国  
WTO Office Korea  
is.chon@wto-korea.com

瑞士  
Utilis AG  
info@utilis.com

巴西  
TF2  
tfdois@tfdois.com.br

匈牙利  
Prevotex Hungary Kft.  
info@prevotex.hu

墨西哥  
Workholding Engineering De México  
info@wem.com.mx

斯洛伐克  
ALBA precision s.r.o.  
albabprecision@albabprecision.sk

中国  
Shanghai Gangde  
wtocando@yahoo.com

印度  
Ulhas Patil  
u.patil@wto-asia.com

荷兰  
Toologic BeNeLux B.V.  
info@toologic-benelux.nl

西班牙  
ITALMATIC, S.A.  
italmatic@italmatic.es

丹麦  
AVN Teknik A/S  
cjo@avn.dk

以色列  
E.Y.A.R. Ltd.  
boris@eyar.co.il

挪威  
Helge Karlsen Verktøy og Maskin AS  
hkvm@hkvm.no

台湾  
Kaiko Co., Ltd.  
info@kaiko.com.tw

芬兰  
Suomen Terästuonti Oy  
myynti@stt.as

意大利  
Prymark srl  
commerciale@prymark.it

波兰  
ARCO Andrzej Rudenko  
info@arcotools.pl

土耳其  
MYK CNC MAKINA SAN. VE  
huseyin.tatlidil@mykcnc.com.tr

法国, 东部  
Christophe Archambault  
alm@wto.de

日本  
NK Works Co. Ltd.  
k\_samba@nk-works.co.jp

罗马尼亚  
SC Elif Trading SRL  
bulent.ozkan@eliftrading.com

捷克  
ALBA precision, spol. s.r.o.  
info@albabprecision.cz

法国, 西部  
Christophe Archambault  
car@wto.de

加拿大  
Mittmann Industrial Inc.  
info@mittmann.com

瑞典  
Bonhron & Ewing AB  
info@bonhron-ewing.se

乌克兰  
„LLC“ SPA Stankopromimport  
info@phoenix-ua.com

商标WTO、QuickFlex和nanoFlex属于WTO Vermögensverwaltung GmbH所有。  
商标CoolSpeed属于WTO公司所有。