

# 刮齿刀座

CNC车削中心上内外径齿轮和花键的高效加工利器

高灵活性、高品质、最佳优化操作

扫描视频链接



# 刮齿刀座：用于内径、外径齿轮加工

转速比 $i(n1:n2)$	1:1
最高转速 RPM (n2)	3,000
最大扭矩 M	63 Nm
最大调整角度 $\alpha$	$\pm 45^\circ$
刀具夹持柄径	$\varnothing 20$ DIN1835A
切削液供应	内冷及外冷
最高切削液压力	1160 PSI (80 bar)
切削液过滤要求	$\leq 50 \mu m$



- | 高刚性及高跳动精度
- | 液压夹紧，刀具更换迅速



## 加工原理：齿轮刮削

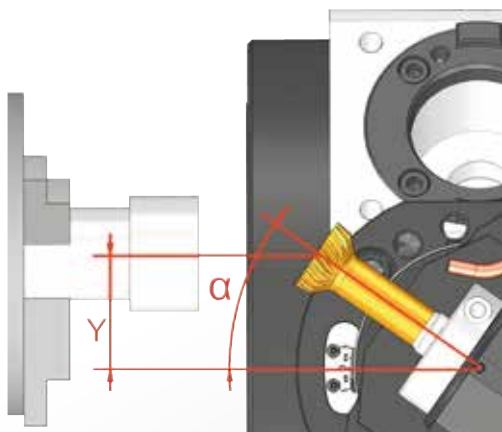

零件轴线与与刮齿刀具轴线需调整至适当角度( $\alpha$ ).

调整角度( $\alpha$ )时引起的刀具在Y轴方向的偏移量, 必须通过机床Y轴补偿

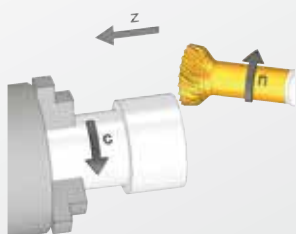

刀具与工件同步旋转

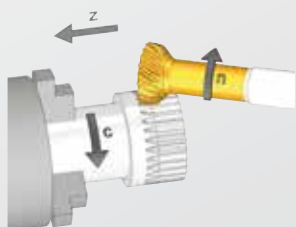

Z轴进给

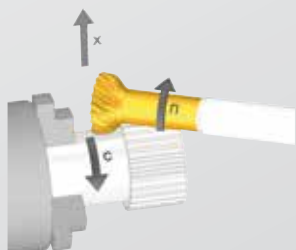

刮齿结束后,  
刀具必须延X轴离开

**注意:**  
齿轮/花键末端需有足够空间  
避免干涉

## 加工案例



# WTO 全球分布

**WTO**  
Higher Productivity

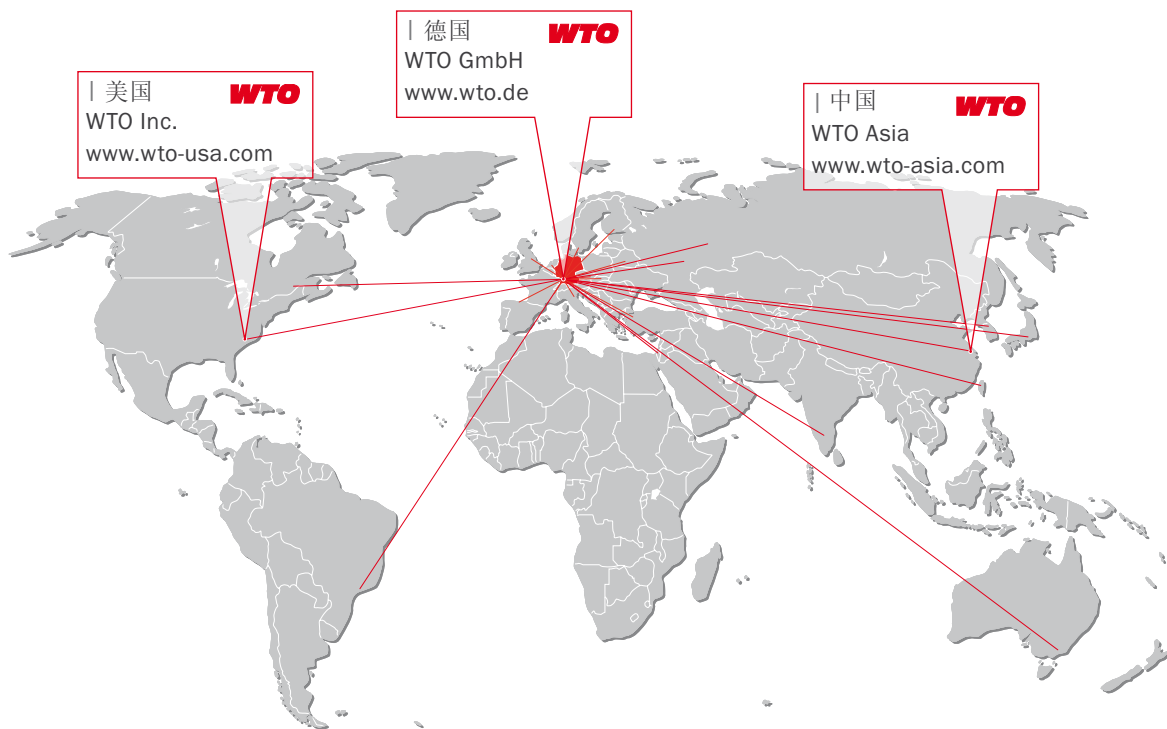

| 美国  
WTO Inc.  
www.wto-usa.com

| 德国  
WTO GmbH  
www.wto.de

| 中国  
WTO Asia  
www.wto-asia.com

WTO 有限公司  
Auf der oberen Au 45  
77797 Ohlsbach  
德国

WTO 美国分公司  
13900 S Lakes Dr Ste F  
Charlotte NC 28273-7119  
美国

WTO 亚洲代表处  
德国中心三号楼756A室  
上海市浦东科苑路88号  
邮编: 201203  
中国

在您所在地的WTO得力的销售伙伴为您提供产品咨询服务

| 澳大利亚  
Dimac Tooling Ltd.  
sales@dimac.com.au

| 法国  
Utilis France Sàrl  
contact@utilis.com

| 韩国  
WTO Korea Office  
is.chon@wto-korea.com

| 瑞士  
Utilis AG  
info@utilis.com

| 白俄罗斯  
JSC "PMI GROUP"  
tool@pmi.by

| 英国  
Cutwel Ltd.  
sales@cutwel.net

| 墨西哥  
Workholding Engineering De México  
info@wem.com.mx

| 斯洛伐克  
ALBA precision s.r.o.  
albaprecision@albaprecision.sk

| 巴西  
TF2  
tfdois@tfdois.com.br

| 印度  
A.H. Rao  
ahr.rao@gmail.com

| 荷兰  
Klein Tooling B.V.  
verkoop@kleintooling.nl

| 西班牙  
ITALMATIC, S.A.  
italmatic@italmatic.es

| 中国  
Shanghai Gangde  
m.wang@wto-asia.com

| 以色列  
E.Y.A.R. Ltd.  
yehoshua@eyar.co.il

| 挪威  
Helge Karlsen Verktøy og Maskin AS  
hkvm@hkvm.no

| 台湾  
KAIKO Enterprise Co. Ltd.  
info@kaiko.com.tw

| 丹麦  
Tool-part  
cj@tool-part.dk

| 意大利  
Prymark srl  
commerciale@prymark.it

| 俄罗斯  
Haltec Ltd.  
info@haltec.ru

| 土耳其  
MYK CNC MAKINA SAN. VE  
huseyin.tatlidil@mykcnc.com.tr

| 芬兰  
Suomen Terätuonti Oy  
myynti@stt.as

| 日本  
NK Works Co. Ltd.  
k\_samba@nk-works.co.jp

| 俄罗斯  
OTS-Technology Ltd.  
sales@otst.ru

| 捷克  
ALBA precision, spol. s.r.o.  
info@albaprecision.cz

| 法国  
Société Jung  
info@r-jung.com

| 加拿大  
Mittmann Industrial Inc.  
info@mittmann.com

| 瑞典  
Komet Scandinavia AB  
scandinavia@kometgroup.com

| 乌克兰  
„LCC“ SPA Stankopromimport  
info@phoenix-ua.com