

外径车刀固定刀座

高压内部冷却润滑液供应
延长刀具适用寿命，提升加工效率。

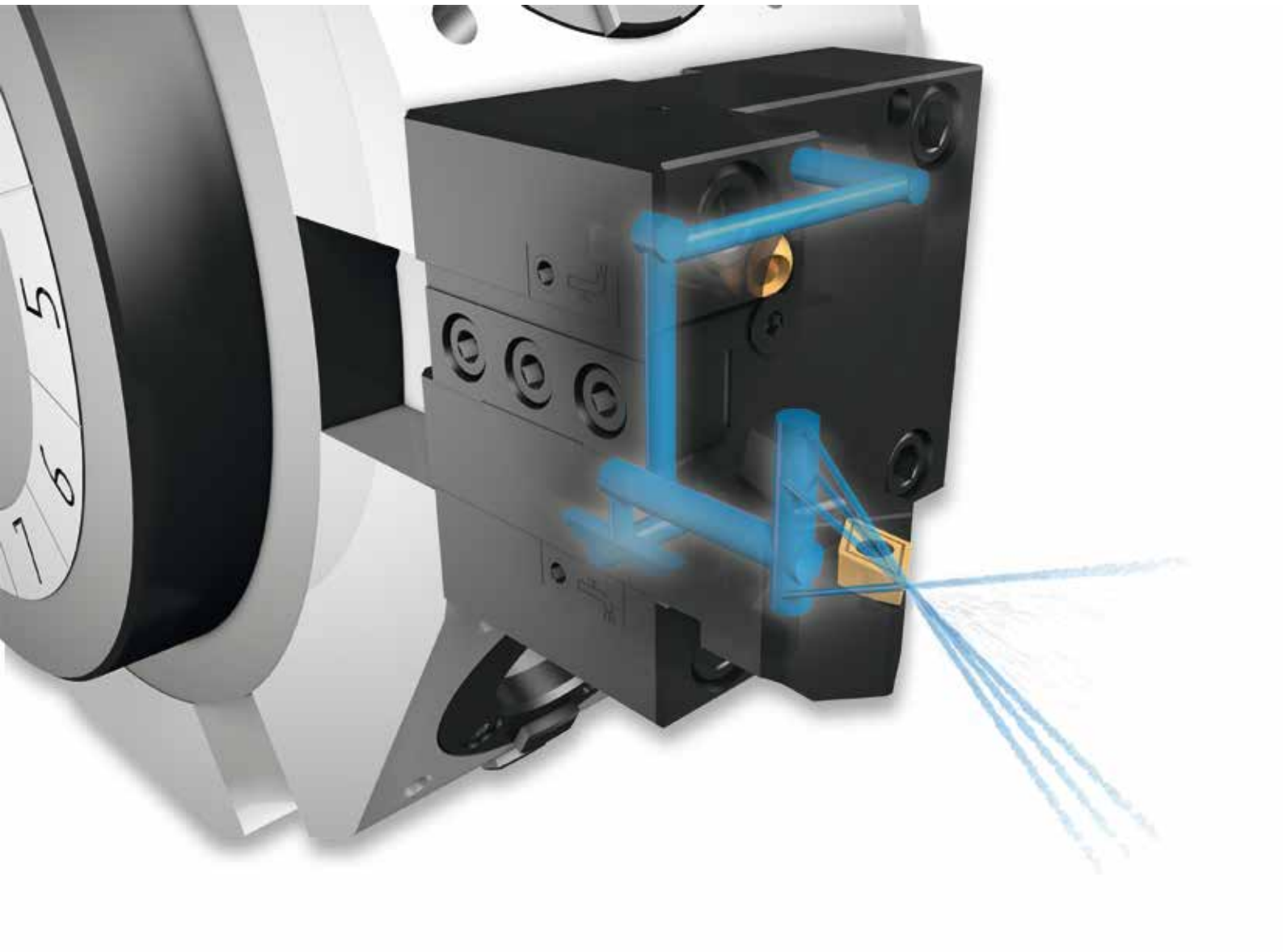

带高压内部冷却润滑液供应的外

VDI轴向装刀刀塔

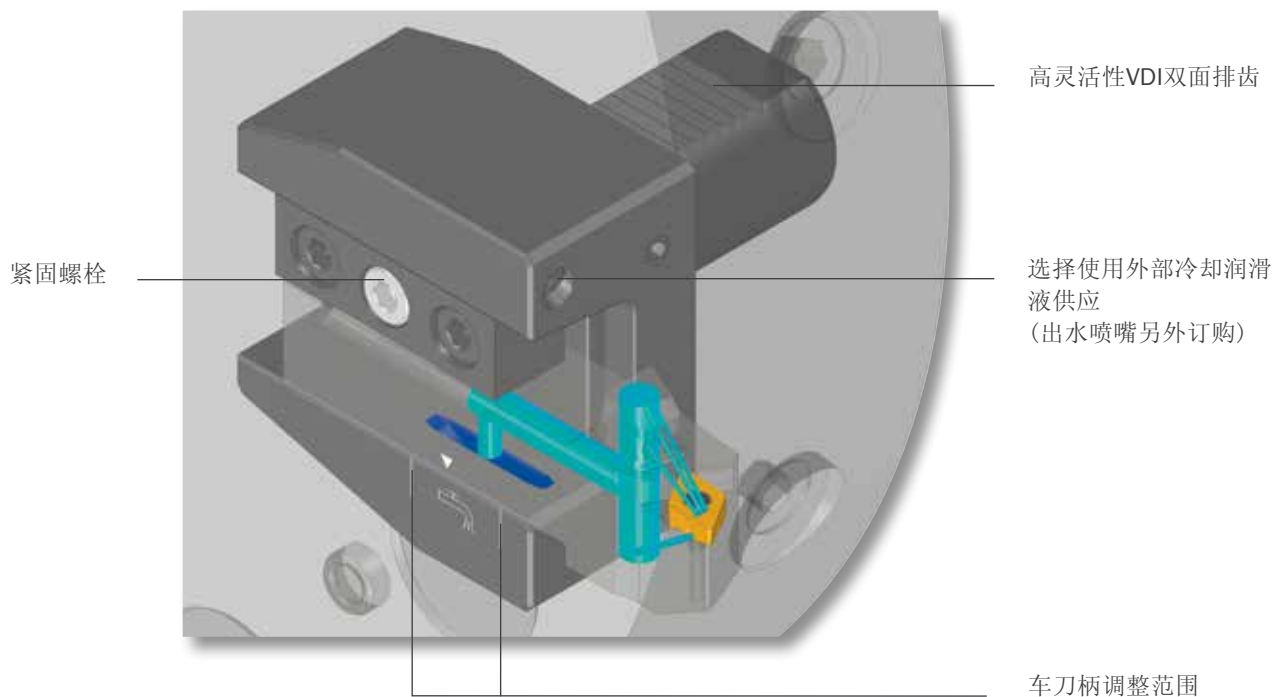

VDI径向装刀刀塔

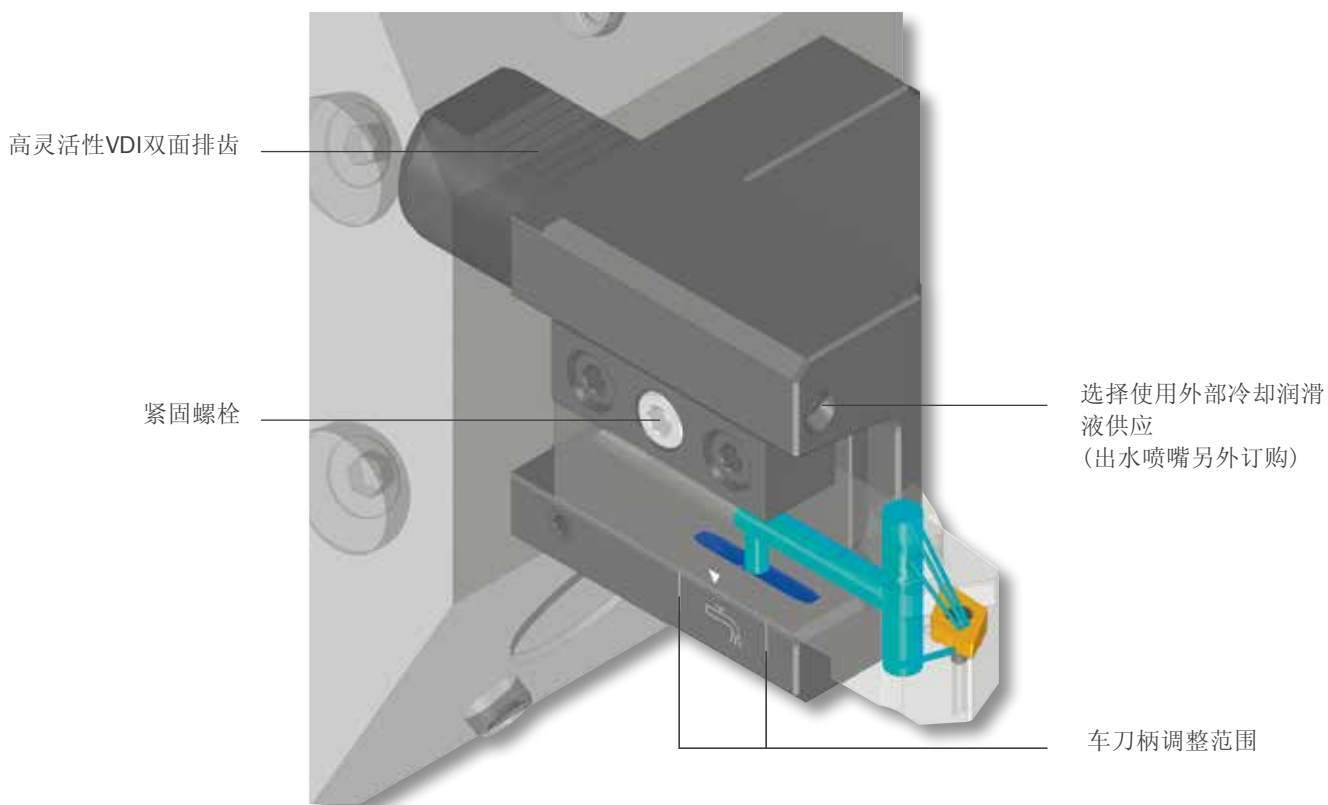

径车刀固定刀座

不同刀座型式的例子

VDI

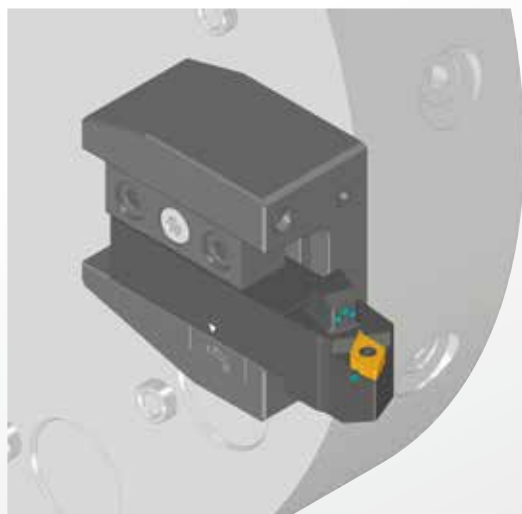

外径车刀用固定刀座, VDI轴向装刀刀塔

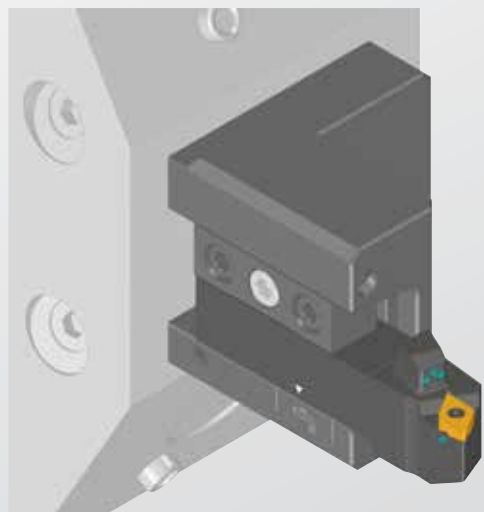

外径车刀用固定刀座, VDI径向装刀刀塔

螺丝锁固型

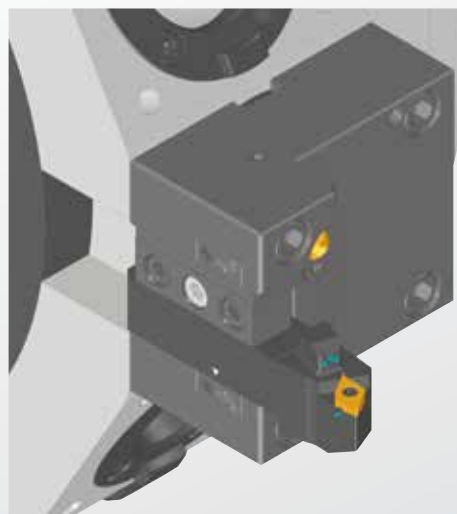

外径车刀用固定刀座

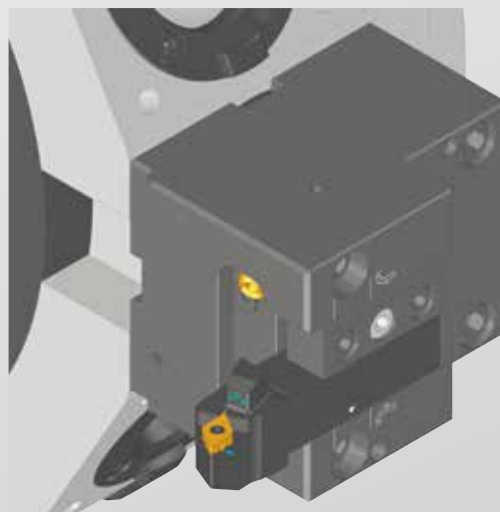

端面加工车刀用固定刀座

WTO 全球分布

WTO
Higher Productivity

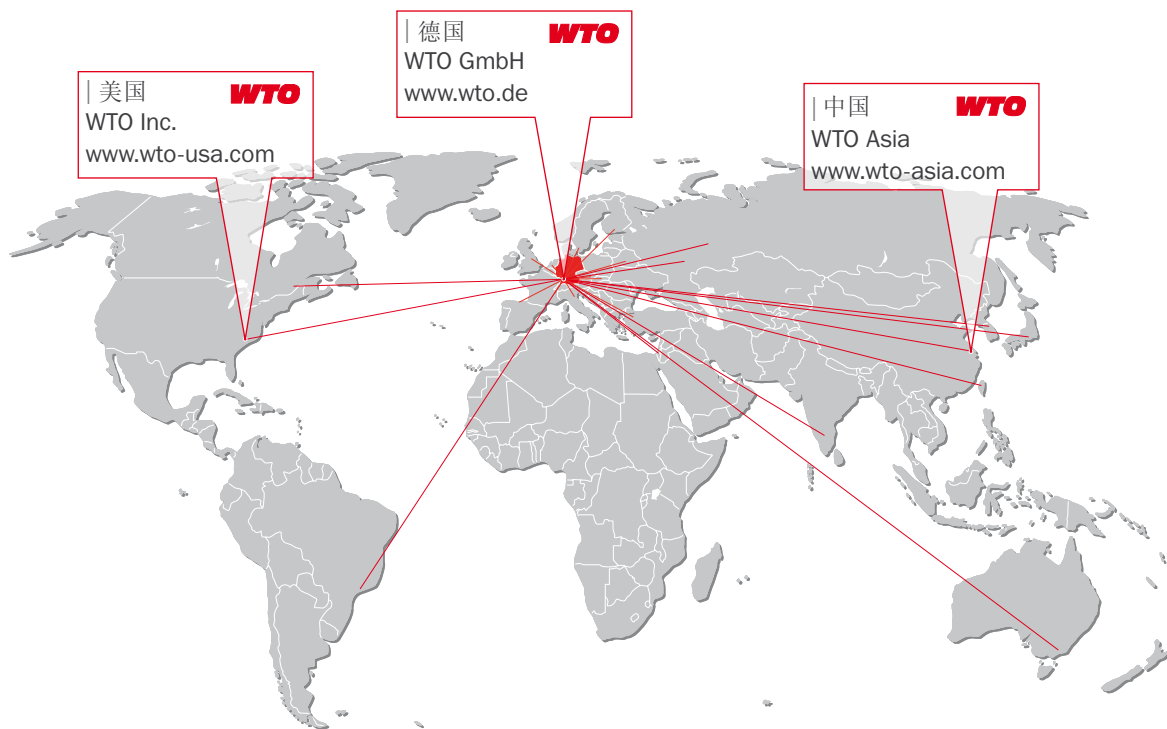

WTO 有限公司
Auf der oberen Au 45
77797 Ohlsbach
德国

WTO 美国分公司
13900 S Lakes Dr Ste F
Charlotte NC 28273-7119
美国

WTO 亚洲代表处
德国中心三号楼756A室
上海市浦东科苑路88号
邮编: 201203
中国

在您所在地的WTO得力的销售伙伴为您提供产品咨询服务

| 澳大利亚
Dimac Tooling Ltd.
sales@dimac.com.au

| 法国
Utilis France Sàrl
contact@utilis.com

| 韩国
WTO Korea Office
is.chon@wto-korea.com

| 瑞士
Utilis AG
info@utilis.com

| 白俄罗斯
JSC "PMI GROUP"
tool@pmi.by

| 英国
Cutwel Ltd.
sales@cutwel.net

| 墨西哥
Workholding Engineering De México
info@wem.com.mx

| 斯洛伐克
ALBA precision s.r.o.
albaprecision@albaprecision.sk

| 巴西
TF2
tfdois@tfdois.com.br

| 印度
A.H. Rao
ahr.rao@gmail.com

| 荷兰
Klein Tooling B.V.
verkoop@kleintooling.nl

| 西班牙
ITALMATIC, S.A.
italmatic@italmatic.es

| 中国
Shanghai Gangde
m.wang@wto-asia.com

| 以色列
E.Y.A.R. Ltd.
yehoshua@eyar.co.il

| 挪威
Helge Karlsen Verktøy og Maskin AS
hkvm@hkvm.no

| 台湾
KAIKO Enterprise Co. Ltd.
info@kaiko.com.tw

| 丹麦
Tool-part
cj@tool-part.dk

| 意大利
Prymark srl
commerciale@prymark.it

| 俄罗斯
Haltec Ltd.
info@haltec.ru

| 土耳其
MYK CNC MAKINA SAN. VE
huseyin.tatlidil@mykcnc.com.tr

| 芬兰
Suomen Terätuonti Oy
myynti@stt.as

| 日本
NK Works Co. Ltd.
k_samba@nk-works.co.jp

| 俄罗斯
OTS-Technology Ltd.
sales@otst.ru

| 捷克
ALBA precision, spol. s.r.o.
info@albaprecision.cz

| 法国
Société Jung
info@r-jung.com

| 加拿大
Mittmann Industrial Inc.
info@mittmann.com

| 瑞典
Komet Scandinavia AB
scandinavia@kometgroup.com

| 乌克兰
„LCC“ SPA Stankopromimport
info@phoenix-ua.com